

Juego entre punzón y casquillo de corte

Play between punch and die

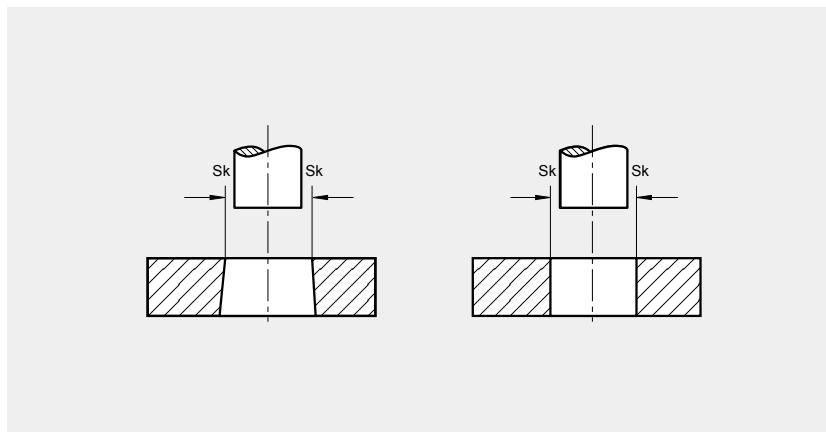

Espesor nominal de la plancha en mm	Tolerancias permitidas espesor + mm	10-25 kg/mm ²		Juego punzón-matriz en u para una resistencia a la cizalladura de				60-100 kg/mm ²	
		Sk	Sz	Sk	Sz	Sk	Sz	Sk	Sz
0,20	0,02	3	6	5	8	7	10	9	12
0,24	0,02	3,6	7,2	6	9,6	8,4	12	11	14
0,28	0,02	4,2	8,4	7	11,2	9,8	14	12	16
0,32	0,02	4,8	9,6	8	12,8	11,2	16	14	19
0,38	0,03	5,7	11,4	9,5	15,2	13,3	19	17	23
0,44	0,03	6,6	13,2	1	17,6	15,4	22	20	27
0,50	0,04	7,5	15	12,5	20	17,5	25	23	30
0,56	0,04	8,4	16,8	14	22,4	19,6	28	26	34
0,63	0,05	9,5	18,9	15,8	25,2	22	31,5	28	38
0,75	0,06	12	22,5	18,8	30	26,2	37,5	33	45
0,88	0,06	13,2	26,4	22	35,3	30,8	44	40	50
1,00	0,07	15	30	25	40	35	50	45	58
1,13	0,08	17	33,9	28,3	45,2	39,5	56,5	50	68
1,25	0,09	18	37,5	31,2	50	43,8	62,5	56	75
1,38	0,10	21	41	35	55	48	69	63	83
1,50	0,11	23	45	38	60	53	75	69	90
1,75	0,12	26	53	44	70	61	88	80	103
2,00	0,13	30	60	50	80	70	100	91	118
2,25	0,14	34	68	57	90	79	113	103	132
2,50	0,15	37	75	63	100	88	125	115	148
2,75	0,15	41	82	69	110	96	138	125	162
3,00	0,20	45	90	75	120	105	150	136	178
3,50	0,25	53	105	88	140	123	175	160	205
4,00	0,30	60	120	100	160	140	200	177	235
4,50	0,30	68	135	113	180	158	225	205	265
5,00	0,30	75	150	125	200	175	250	225	295
5,50	•	83	165	138	220	193	275	250	325
6,30	•	95	189	158	252	220	315	280	370
7,00	•	105	220	175	280	245	350	•	•
8,00	•	120	240	200	320	280	400	•	•
9,00	•	135	270	225	360	315	450	•	•
10,00	•	150	300	250	400	350	500	•	•

Juego de punzón: 2 x Sk ó bien 2 x Sz.

Sk: Tolerancia para matrices que tiene agujero cónico para la salida de los recortes.
Tolerance for dies with conical hole. See above drawing.

Sz: Tolerancia para matrices que tienen un agujero cilíndrico para la salida de los recortes.
Tolerance for dies with cylindrical hole. See above drawing